

Kamabe, s.r.o.

Sídlo společnosti: Tichov 29, CZ - 766 01, Provozovna: Brumovská 452, 766 01 Valašské Klobouky

Tel: +420 577 320 478, +420 577 320 681, +420 732 114 390

e-mail: info.kamabe@seznam.cz, www.kamabe.cz

IČ (Identification Nr.): 29198119, DIČ (VAT) : CZ29198119

SPECIFICATION OF PACKAGING - BOTTLE, CANISTER

Základní údaje / Basic information	
Jméno dodavatele / Suppliers's name	Kamabe,s.r.o., Czech Republic
Název materiálu / Material's name	3l Plastic Canister "VIF"
ID materiálu / Material's ID	PN 88XX
Doba použitelnosti / Shelf life	3 years
Specifická označení (trojúhelník pro nevidomé, dětská pojistka, s odvodem plynu, ...) Specific labelling (the trigone for blind, child safety, measuring cap ...)	Trojúhelník pro nevidomé / the triangle for the blind
Kontrola kvality / Quality Assurance	
Označení výstupní kontroly výrobce / Identification of the manufacturer's Final inspection	Packing list
Způsob kontroly kvality (stručný popis - co, jak) / Method of Quality Assurance Method (brief description - what and how)	According to our Quality Manual and Control Rules
Parametry / Parameters	
Složení (materiál) / Composition of (material)	HDPE
Barva / Colour	Transparent
Hmotnost včetně odchylky / Weight including the deviation	145 gr. +/- 5 gr.
Výška včetně odchylky/ High including the deviation	272 mm +/- 1 mm
Šířka včetně odchylky / Width including the deviation	230 mm +/- 1 mm
Hloubka včetně odchylky/ Depth including the deviation	94,4 mm +/- 0,5 mm
Průměr hrdla - vnitřní včetně odchylky/ Orifice diameter - inner including the deviation	Ø 32 mm +/- 0,3 mm
Průměr hrdla - vnější včetně odchylky / Average of mouth - outer including the deviation	Ø 37,8 mm +/- 0,3 mm
Utahovací moment / Tightening torque	3 - 4 Nm
Doporučený typ uzávěru / Recommended type of locking piece	Screw caps
Použití pro materiály (např. chlorované) / Use of materials (eg. chlorinated)	Yes
Další údaje / Other data	
Logistické a skladovací údaje / Logistic and storage data	
Recommended way of stocking of full packaging (quantity, reglet, ...), stacking (number of layers per pallet)	40 pcs / layer x 7 layers = 280 pcs/pallet
Způsob skladování / Storage Method	

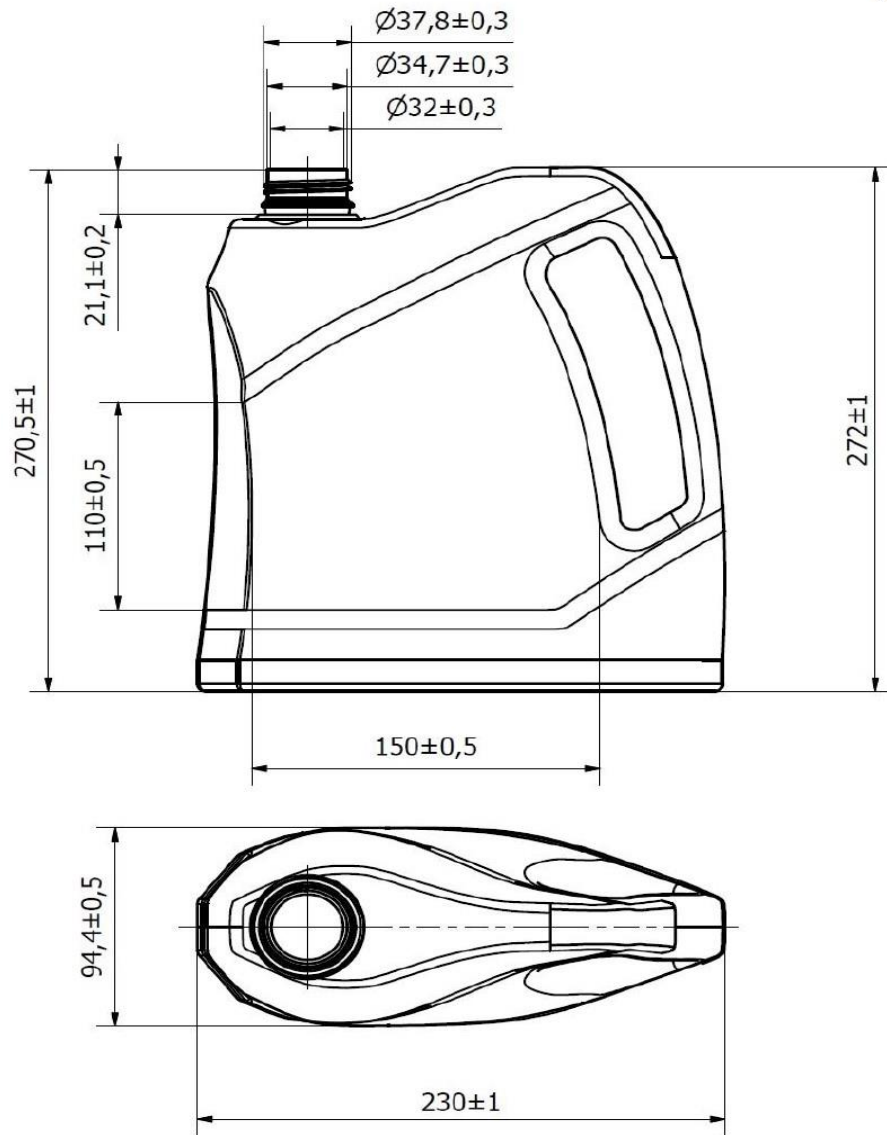

Měřítko	Název:	Materiál:	Hrubá váha	Čistá váha	Číslo výkresu:
	Kanýstr 3l „VIF“	HDPE		145 ± 5g	88XX
Kreslil:	Karel Bélaška	1. 10. 2018			3
Ověřil (SRJ):	Petr Mana	1. 10. 2018			2
Schválil:	David Bélaška	1. 10. 2018			1
→	<i>Jméno</i>	<i>Datum</i>	<i>Podpis</i>		<i>Poznámka</i>